

www.epstein-design.de



# SNOWBALL – SUN SHINE ORTSVERÄNDERLICH

EN: Snowball – Sun Shine non-stationary

FR: Snowball – Sun Shine mobile

RU: Сетильник Snowball – Sun Shine перемещаемый

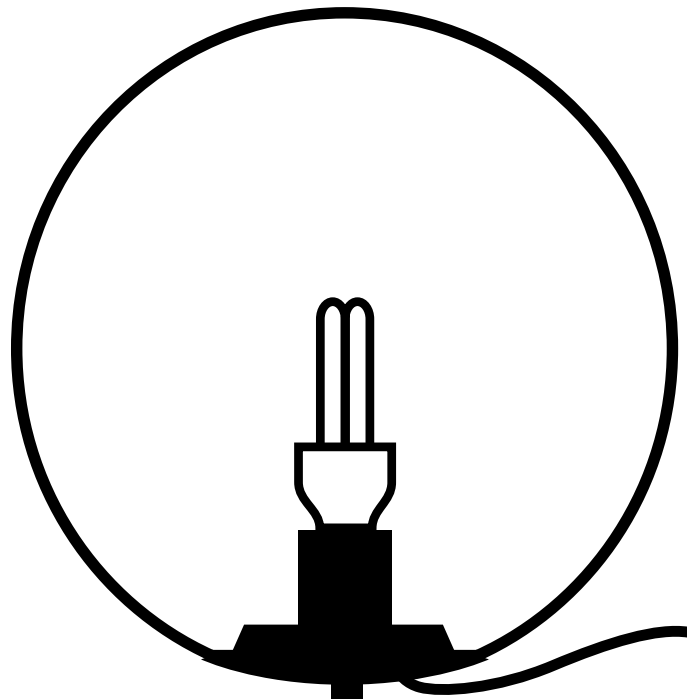

## **Epstein-Design Leuchtenmanufaktur**

Westerwaldstraße 134  
53773 Hennef-Uckerath

Deutschland - Germany -  
Allemagne - Германия

Telefon: +49 (0) 2248 / 91 29 - 46  
Telefax: +49 (0) 2248 / 91 29 - 48  
E-Mail: info@epstein-design.de

**www.epstein-design.de**



# MONTAGE

## ASSEMBLY – MONATGE – МОНТАЖ

DE: Leuchtmittel in Fassung drehen ①. Obere Nut des Fassungsträgers mit Gleitmittel benetzen ②.

EN: Screw the illuminant into the socket ①. Moisten the upper groove of the socket holder with lubricant ②.

FR: Tourner la lampe dans la douille ①. Humidifier la rainure supérieure du support de douille avec du lubrifiant ②.

RU: Вернуть лампочку в патрон ①. Верхний паз основания патрона обработать смазочным материалом ②.

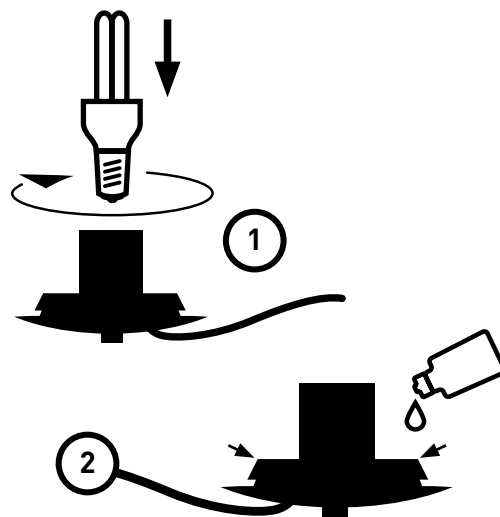

DE: Fassungsträger einsetzen ③. Umlaufende Nut auf einer Seite ansetzen ④. Mit beiden Daumen umlaufend eindrücken ⑤ dabei Fassungsträger komplett in die Öffnung drücken. Die Leuchte sollte sich komplett in der umlaufenden Nut des Fassungsträgers befinden.

EN: Insert the socket holder ③. Apply the circumferential groove to one side ④. Using both thumbs, press in all round, thus pushing the socket holder completely into the opening ⑤. The lamp should be located completely in the circumferential groove of the socket holder.

FR: Insérer le support de douille ③. N'appliquer la rainure circulaire que d'un côté ④. Enfoncer de manière circulaire avec les deux pouces tout en pressant le support de douille dans l'ouverture ⑤. La lampe doit se trouver complètement dans la rainure circulaire du support de douille.

RU: Вставить основание патрона ③. Насадить круговой паз с одной стороны ④. Нажимая большими пальцами по кругу, полностью вдавить основание патрона в отверстие ⑤. Светильник должен полностью находиться в круговом пазе основания патрона.

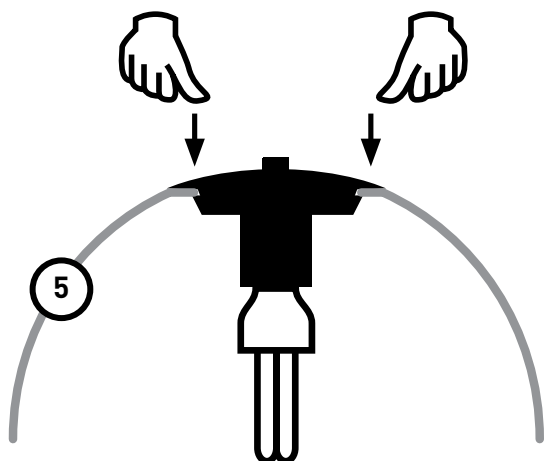
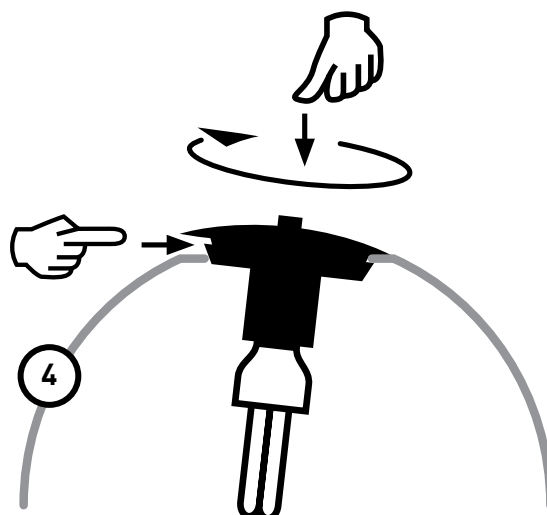
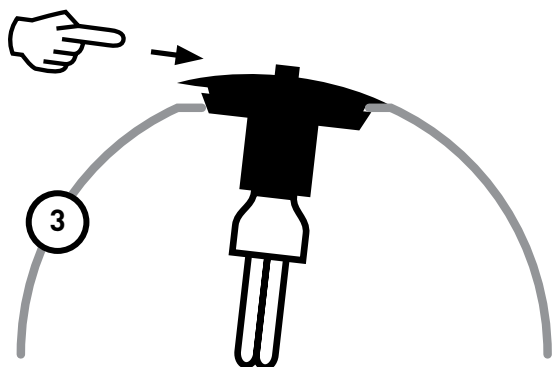

# LEUCHTMITTELWECHSEL

ILLUMINATION REPLACEMENT – CHANGEMENT DE LAMPE – ЗАМЕНА ЛАМПОЧКИ

- DE:** 1. Netzstecker ziehen bzw. vom Strom trennen.  
2. Fassungsträger auf einer Seite in Leuchte eindrücken ⑥.  
3. Fassungsträger aus Leuchtkörper entfernen ⑦.  
4. Leuchtmittel wechseln ⑧.  
5. Montage wie bei ① (Montage) beginnend.
- EN:** 1. Unplug the mains connector or de-energise .  
2. Push the socket holder into the lamp on one side ⑥.  
3. Remove the socket holder from the illuminant ⑦.  
4. Replace the illuminant ⑧.  
5. Assembly as described in ① (Assembly).

- FR:** 1. Débrancher.  
2. Enfoncer le support de douille d'un côté dans la lampe ⑥.  
3. Retirer le support de douille du luminaire ⑦.  
4. Changer la lampe ⑧.  
5. Assemblage selon la description figurant sous ① (Montage).
- RU:** 1. Извлечь сетевой штекер и/или отсоединить светильник от сети.  
2. Вдавить основание патрона с одной стороны в светильник ⑥.  
3. Извлечь основание патрона из тела накала ⑦.  
4. Заменить лампочку ⑧.  
5. Собрать, как описано в разделе ① „Монтаж“.

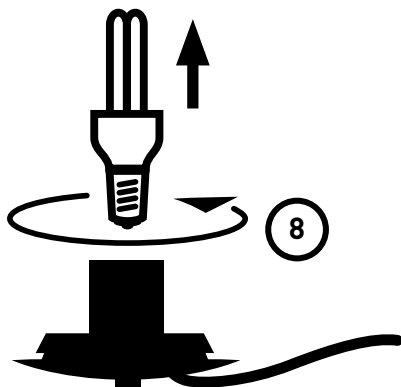
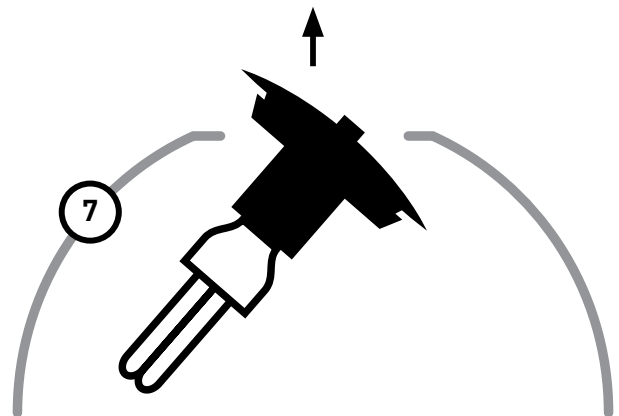
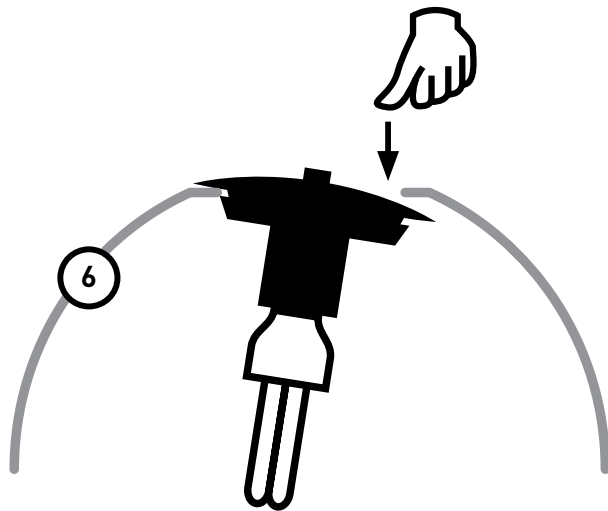

# ERDSPIESS

EARTH SPIKE – PERCHE DE MISE À LA TERRE – КРОНШТЕЙН ДЛЯ УСТАНОВКИ В ЗЕМЛЮ

- DE:** 1. Spieß zunächst ohne Leuchte in Erde stecken ⑨.  
2. Spieß wieder herausziehen ⑩.  
3. Abdeckung vom Fassungsträger entfernen.  
4. Erdspiess an Fassungsträger der Leuchte befestigen ⑪.  
5. Leuchte mit Erdspiess in vorgeformtes Erdloch einsetzen ⑫.

- EN:** 1. First insert the spike into the earth without the lamp ⑨.  
2. Pull the spike out again ⑩.  
3. Remove the cover from the socket holder.  
4. Attach the earth spike to the lamp socket holder ⑪.  
5. Insert the lamp into the preformed hole in the ground with the earth spike ⑫.

- FR:** 1. D'abord enfoncer la perche sans lampe dans la terre ⑨.  
2. Ressortir la perche ⑩.  
3. Retirer le couvercle du support de douille.  
4. Fixer la perche de mise à la terre au support de douille de la lampe ⑪.  
5. Insérer la lampe avec perche de mise à la terre dans le trou de terre préformé ⑫.

- RU:** 1. Сначала вставить в землю кронштейн без светильника ⑨.  
2. Извлечь кронштейн ⑩.  
3. Снять накладку с основания патрона.  
4. Прикрепить кронштейн для установки в землю к основанию патрона светильника ⑪.  
5. Вставить светильник на кронштейне в подготовленное отверстие в грунте ⑫.

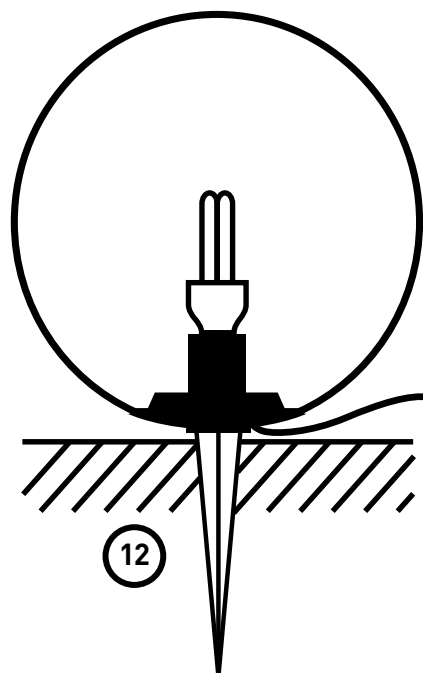
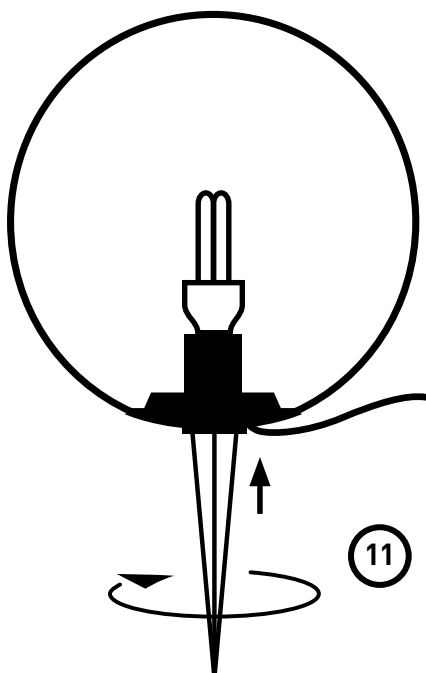
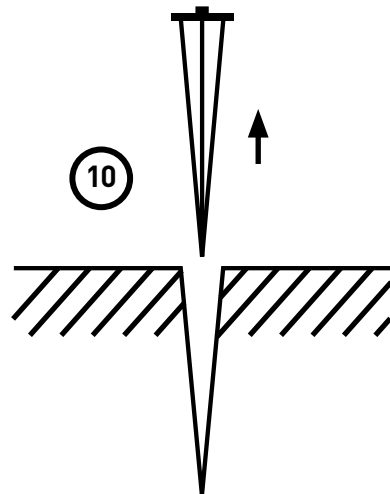
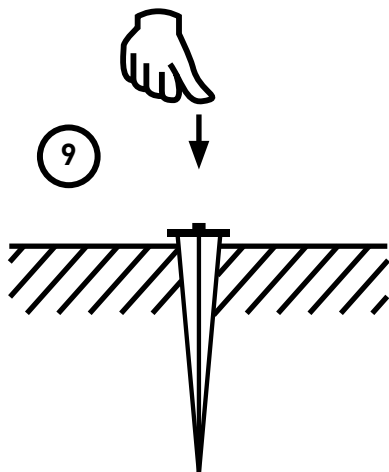

# MONTAGE HÄNGELEUCHE

PENDANT LAMP ASSEMBLY | MONTAGE LAMPE

SUSPENDUE | МОНТАЖ ПОДВЕСНОГО СВЕТИЛЬНИКА

- DE:** Drahtseil sicher befestigen (um einem Ast, Balken, Haken etc.).
- EN:** Secure the wire rope reliably (around a branch, beam, hook etc.)
- FR:** Fixer le câble en toute sécurité (autour d'une branche, d'une poutre, d'un crochet, etc.).
- RU:** Надежно закрепить проволочный трос (на ветке, балке, крючке и пр.).

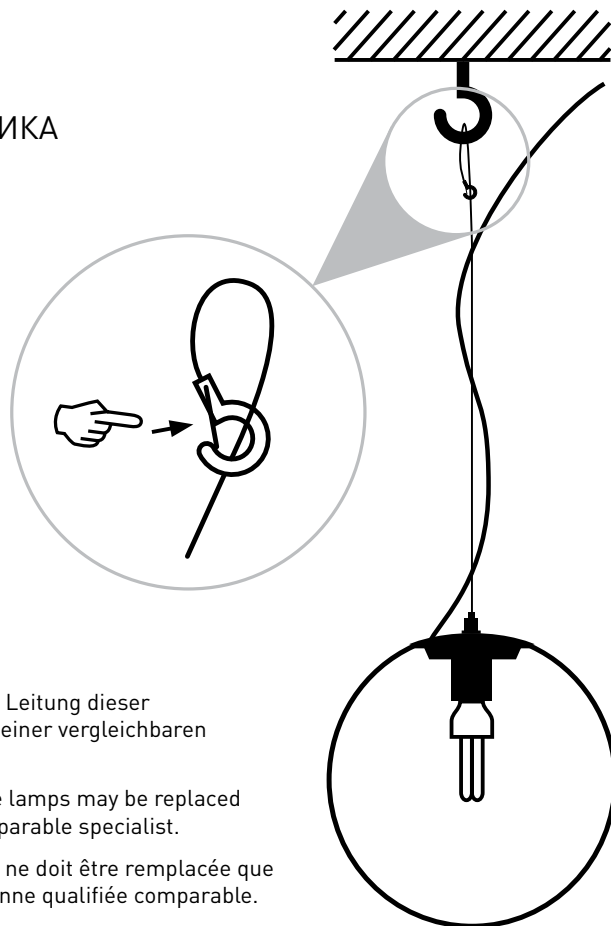

## HINWEIS

NOTE - REMARQUE - УКАЗАНИЕ

- DE:** Zur Vermeidung von Gefahren darf eine beschädigte, äußerlich flexible Leitung dieser Leuchten ausschließlich vom Hersteller, seinem Servicevertreter oder einer vergleichbaren Fachkraft ausgetauscht werden.
- EN:** In order to avoid hazards, a damaged, extremely flexible cable on these lamps may be replaced exclusively by the manufacturer, their Service Representative or a comparable specialist.
- FR:** Pour éviter les dangers, toute ligne flexible à l'extérieur de ces lampes ne doit être remplacée que par le fabricant, son représentant de service après-vente ou une personne qualifiée comparable.
- RU:** Во избежание опасности замена поврежденного, гибкого снаружи провода данных светильников должна производиться исключительно производителем, его представителем по сервисному обслуживанию или другим компетентным специалистом.

## REINIGUNG

CLEANING - NETTOYAGE - ОЧИСТКА

- DE:** Netzstecker ziehen bzw. vom Strom trennen. Reinigung mit Spülmittellösung. Mit Wasser abspülen. Hartnäckige Flecken einweichen. Ausführung mit Sandstein jährlich imprägnieren.
- EN:** Unplug the mains connector or de-energise. Clean using a washing-up liquid solution. Soak any obstinate stains. Impregnate the sandstone design annually.
- FR:** Débrancher. Nettoyage avec solution de lavage. Rincer à l'eau. Faire tremper les taches tenaces. Imprégner une fois par an le modèle au grès.
- RU:** Извлечь сетевой штекер и/или отсоединить светильник от сети. Очистить раствором моющего средства. Промыть водой. Стойкие пятна выводить замачиванием. Ежегодно пропитывать исполнение с отделкой под песок.

### Epstein-Design Leuchtenmanufaktur

Westerwaldstraße 134  
53773 Hennef-Uckerath

Deutschland - Germany -  
Allemagne - Германия

Telefon: +49 (0) 2248 / 91 29 - 46

Telefax: +49 (0) 2248 / 91 29 - 48

E-Mail: info@epstein-design.de

[www.epstein-design.de](http://www.epstein-design.de)



23 cm, Art.-Nr. 20600